

IT MANUALE DI ISTRUZIONI
PER UN USO CORRETTO E SICURO DELL'APPARECCHIO

Kooper®



1.1 ALFA07

5905679 - 5905680 - 5905681 - 5905695 - 5905696

Impastatrice planetaria



220-240 V ~ 50-60 Hz • max assorb. 1300 W

UNICAMENTE AD USO DOMESTICO

ATTENZIONE! LEGGERE ATTENTAMENTE LE ISTRUZIONI E LE AVVERTENZE CONTENUTE NEL PRESENTE LIBRETTO E CONSERVARLE PER ULTERIORI CONSULTAZIONI PER TUTTA LA VITA DEL PRODOTTO. ESSE INFATTI FORNISCONO INDICAZIONI IMPORTANTI PER QUANTO RIGUARDA LA FUNZIONALITÀ E LA SICUREZZA NELL'INSTALLAZIONE, NELL'USO E NELLA MANUTENZIONE DEL PRODOTTO.



**TRATTAMENTO DEL DISPOSITIVO
ELETTRICO ED ELETTRONICO A FINE VITA**

**INFORMAZIONE AGLI UTENTI PER IL CORRETTO SMALTIMENTO
DEL PRODOTTO AI SENSI DELLA DIRETTIVA EUROPEA 2012/19/EU
E DEL D.LGS N. 49/2014.**

CARO CONSUMATORE,

È IMPORTANTE RICORDARTI CHE, COME BUON CITTADINO, AVRAI L'OBBLIGO DI SMALTIRE QUESTO PRODOTTO NON COME RIFIUTO URBANO, MA DI EFFETTUARE UNA RACCOLTA SEPARATA. IL SIMBOLO SOPRA INDICATO E RIPORTATO SULL'APPARECCHIATURA INDICA CHE IL RIFIUTO DEVE ESSERE OGGETTO DI "RACCOLTA SEPARATA". I DISPOSITIVI ELETTRICI ED ELETTRONICI NON DEVONO ESSERE CONSIDERATI RIFIUTI DOMESTICI. PERTANTO, IL PRODOTTO ALLA FINE DELLA SUA VITA UTILE, NON DEVE ESSERE SMALTITO INSIEME AI RIFIUTI URBANI. L'UTENTE DOVRÀ CONFERIRE (O FAR CONFERIRE) IL RIFIUTO AI CENTRI DI RACCOLTA DIFFERENZIATA PREDISPOSTI DALLE AMMINISTRAZIONI LOCALI, OPPURE CONSEGNARLO AL RIVENDITORE CONTRO L'ACQUISTO DI UNA NUOVA APPARECCHIATURA DI TIPO EQUIVALENTE. LA RACCOLTA DIFFERENZIATA DEL RIFIUTO E LE SUCCESSIVE OPERAZIONI DI TRATTAMENTO, RECUPERO E SMALTIMENTO FAVORISCONO LA PRODUZIONE DI APPARECCHIATURE CON MATERIALI RICICLATI E LIMITANO GLI EFFETTI NEGATIVI SULL'AMBIENTE E SULLA SALUTE EVENTUALMENTE CAUSATI DA UNA GESTIONE IMPROPRIA DEL RIFIUTO.

GRAZIE!

DISPOSAL OF THE ELECTRIC OR ELECTRONIC DEVICE AT THE END OF ITS LIFE

**INFORMATION FOR USERS ABOUT THE CORRECT DISPOSAL
OF THE PRODUCT ACCORDING TO THE EUROPEAN DIRECTIVE 2012/19/EU
AND TO THE LEGISLATIVE DECREE N. 49/2014.**

DEAR CUSTOMER,

IT IS IMPORTANT TO REMIND YOU THAT, AS A GOOD CITIZEN, YOU CANNOT DISPOSE OF THIS PRODUCT AS MUNICIPAL WASTE; YOU HAVE TO DO A SEPARATE COLLECTION. THE SYMBOL LABELLED ON THE APPLIANCE INDICATES THAT THE RUBBISH IS SUBJECT TO "SEPARATE COLLECTION". ELECTRICAL AND ELECTRONIC APPLIANCE CANNOT BE CONSIDERED AS DOMESTIC WASTE. THEREFORE, AT THE END OF ITS USEFUL LIFE, THIS PRODUCT SHOULD NOT BE DISPOSED WITH MUNICIPAL WASTES. THE USER MUST THEREFORE ASSIGN OR (HAVE COLLECTED) THE RUBBISH TO A TREATMENT FACILITY UNDER LOCAL ADMINISTRATION, OR HAND IT OVER TO THE RESELLER IN EXCHANGE FOR AN EQUIVALENT NEW PRODUCT.

THE SEPARATE COLLECTION OF THE RUBBISH AND THE SUCCESSIVE TREATMENT, RECYCLING AND DISPOSAL OPERATIONS PROMOTE PRODUCTION OF APPLIANCES MADE WITH RECYCLED MATERIALS AND REDUCE NEGATIVE EFFECTS ON HEALTH AND THE ENVIRONMENT CAUSED BY IMPROPER TREATMENT OF RUBBISH.

THANK YOU!

AVVERTENZE GENERALI DI SICUREZZA

PERICOLO PER I BAMBINI!

- QUESTO APPARECCHIO ELETTRICO NON È UN GIOCATTOLO. UTILIZZARLO E RIPORLO FUORI DALLA PORTATA DEI BAMBINI. I COMPONENTI DELL'IMBALLAGGIO (EVENTUALI SACCHETTI IN PLASTICA, CARTONI, ECC.) DEVONO ESSERE TENUTI LONTANI DALLA PORTATA DEI BAMBINI.
- L'APPARECCHIO PUÒ ESSERE UTILIZZATO DA BAMBINI DI ETÀ NON INFERIORE A 8 ANNI E DA PERSONE CON RIDOTTE CAPACITÀ FISICHE, SENSORIALI O MENTALI, O PRIVE DI ESPERIENZA O DELLA NECESSARIA CONOSCENZA, PURCHÉ SOTTO SORVEGLIANZA DI UN ADULTO RESPONSABILE OPPURE DOPO CHE LE STESSE ABBIANO RICEVUTO ISTRUZIONI RELATIVE ALL'USO SICURO DELL'APPARECCHIO E ALLA COMPrensIONE DEI PERICOLI AD ESSO INERENTI. I BAMBINI NON DEVONO GIOCARE CON L'APPARECCHIO. LA PULIZIA E LA MANUTENZIONE DESTINATA AD ESSERE EFFETTUATA DALL'UTILIZZATORE NON DEVE ESSERE EFFETTUATA DA BAMBINI SENZA SORVEGLIANZA DI UN ADULTO RESPONSABILE
- I BAMBINI DEVONO ESSERE TENUTI SOTTO CONTROLLO PER EVITARE CHE GIOCHINO CON L'APPARECCHIO.

PERICOLO LESIONI!

- PRESTARE MASSIMA ATTENZIONE NEL CASO IN CUI SI UTILIZZI L'APPARECCHIO IN PRESENZA DI

BAMBINI.

- QUANDO L'APPARECCHIO E' IN FUNZIONE CONTROLLARLO COSTANTEMENTE E NON LASCIARLO MAI INCUSTODITO.
- PER EVITARE LESIONI TENERE LONTANI VESTITI E ALTRI OGGETTI.
- PRIMA DI SOSTITUIRE GLI ACCESSORI SPEGNERE L'APPARECCHIO E STACCARE LA SPINA! NON INSERIRE LA SPINA DELL'APPARECCHIO NELLA PRESA SENZA AVER PRIMA INSTALLATO TUTTI GLI ACCESSORI NECESSARI.
- NON TOCCARE MAI LE PARTI IN MOVIMENTO DELL'APPARECCHIO ED ATTENDERE SEMPRE L'ARRESTO.
- TOGLIERE LA SPINA DALLA PRESA QUANDO L'APPARECCHIO NON E' UTILIZZATO.
- NON EFFETTUARE ALCUN TENTATIVO DI PULIZIA MENTRE L'APPARECCHIO E' IN FUNZIONE.
- LE OPERAZIONI DI PULIZIA NON DEVONO ESSER EFFETTUATE DA BAMBINI NON SORVEGLIATI.

PERICOLO SCOSSA ELETTRICA!

- QUESTO APPARECCHIO È CONCEPITO PER FUNZIONARE UNICAMENTE A CORRENTE ALTERNATA. PRIMA DI METTERLO IN FUNZIONE ASSICURARSI CHE LA TENSIONE DI RETE CORRISPONDA A QUELLA INDICATA SULLA TARGHETTA DATI.
- COLLEGARE L'APPARECCHIO SOLO A PRESE DI CORRENTE AVENTI PORTATA MINIMA 10 AMPERE.
- NON TIRATE IL CAVO DI ALIMENTAZIONE O L'APPARECCHIO STESSO PER TOGLIERE LA SPINA

DALLA PRESA DI CORRENTE.

- SVOLGERE COMPLETAMENTE IL CAVO DI ALIMENTAZIONE ELETTRICA PRIMA DI METTERE IN FUNZIONE L'APPARECCHIO.
- NON LASCIARE MAI SCORRERE IL CAVO DI ALIMENTAZIONE SU SPIGOLI TAGLIENTI; EVITARE DI SCHIACCIARLO.
- NON LASCIARE L'APPARECCHIO ESPOSTO AD AGENTI ATMOSFERICI (PIOGGIA, GELO, SOLE, ECC.).
- NON UTILIZZARE MAI L'APPARECCHIO:
 - CON LE MANI BAGNATE O UMIDE;
 - SE È CADUTO E PRESENTA EVIDENTI ROTTURE O ANOMALIE DI FUNZIONAMENTO;
 - SE LA SPINA O IL CAVO DI ALIMENTAZIONE ELETTRICA È DIFETTOSO;
 - IN AMBIENTI UMIDI O SATURI DI GAS.
- NON COPRIRE L'APPARECCHIO CON ASCIUGAMANI, INDUMENTI, ECC.
- COLLOCARE L'APPARECCHIO SOLO SU PIANI DI APPOGGIO ORIZZONTALI E STABILI, LONTANO DA DOCCE, VASCHE DA BAGNO, LAVANDINI, ECC.
- SE L'APPARECCHIO SI DOVESSE BAGNARE O ENTRASSE IN CONTATTO CON ACQUA NON UTILIZZARLO E FARLO CONTROLLARE DA UN LABORATORIO SPECIALIZZATO.
- TOGLIERE SEMPRE LA SPINA DALLA RETE DI ALIMENTAZIONE ELETTRICA IMMEDIATAMENTE DOPO L'USO E PRIMA DI ESEGUIRE QUALSIASI INTERVENTO DI PULIZIA O MANUTENZIONE.

- LE EVENTUALI RIPARAZIONI DEVONO ESSERE ESEGUITE SOLO DA UN TECNICO SPECIALIZZATO. RIPARARE DA SÉ L'APPARECCHIO PUÒ ESSERE ESTREMAMENTE PERICOLOSO.
- UN APPARECCHIO FUORI USO DEVE ESSERE RESO INUTILIZZABILE, TAGLIANDO IL CAVO DI ALIMENTAZIONE ELETTRICA, PRIMA DI BUTTARLO.
- PULIRE L'APPARECCHIO UTILIZZANDO UN PANO UMIDO. NON USARE SOLVENTI O DETERSIVI ABRASIVI.
- L'APPARECCHIO È CONCEPITO PER L'USO DOMESTICO.
- NON USARE QUESTO APPARECCHIO VICINO ALL'ACQUA
- PRESTARE PARTICOLARE ATTENZIONE ALLE MANI DURANTE LE OPERAZIONI DI MONTAGGIO DEI VARI ACCESSORI E DELLA CIOTOLA
- SE IL CAVO DI ALIMENTAZIONE È DANNEGGIATO, ESSO DEVE ESSERE SOSTITUITO DAL COSTRUTTORE O DAL SUO SERVIZIO ASSISTENZA TECNICA O COMUNQUE DA UNA PERSONA CON QUALIFICA SIMILARE, IN MODO DA PREVENIRE OGNI RISCHIO
- QUESTO APPARECCHIO È CONCEPITO PER L'USO DOMESTICO E IN NEGOZI, UFFICI E ALTRI LUOGHI DI LAVORO SIMILARI;
 - IN AZIENDE AGRICOLE O SIMILARI;
 - DA CLIENTI DI ALBERGHI, MOTEL E ALTRI AMBIENTI DI TIPO RESIDENZIALE;
 - IN AMBIENTI DEL TIPO BED AND BREAKFAST.

ASSICURARSI DI AVERE LE MANI BEN ASCIUTTE PRIMA DI TOCCARE L'APPARECCHIO DURANTE L'USO.

PRESTARE ATTENZIONE SE SI VERSANO LIQUIDI CALDI NELLA CIOTOLA, PERICOLO DI USTIONI DA FUOURISCITA REPENTINA DI SCHIZZI CALDI.

NON LAVARE GLI ACCESSORI IN LAVASTOVIGLIE

COMPONENTI

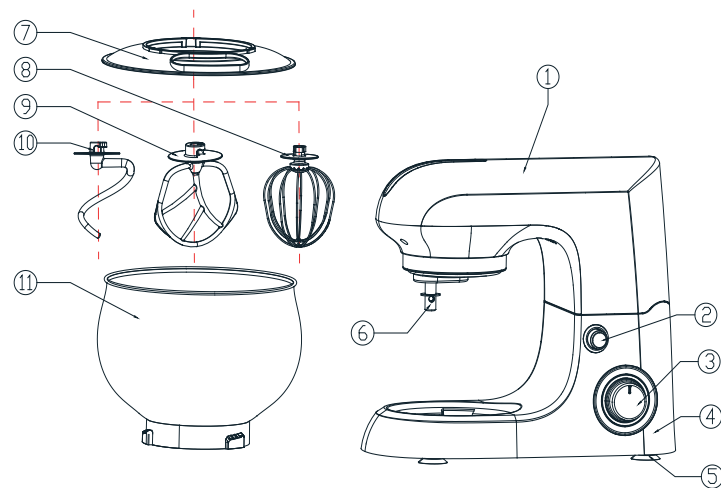

- 1 Braccio orientabile
- 2 Pulsante di rilascio
- 3 Manopola di controllo della velocità
- 4 Unità motore
- 5 Piedini a ventosa
- 6 Mandrino motore
- 7 Coperchio della ciotola
- 8 Frusta
- 9 Frusta piatta
- 10 Gancio per impasti
- 11 Ciotola

IMPOSTAZIONE DELLA VELOCITÀ SUL PANNELLO DI CONTROLLO

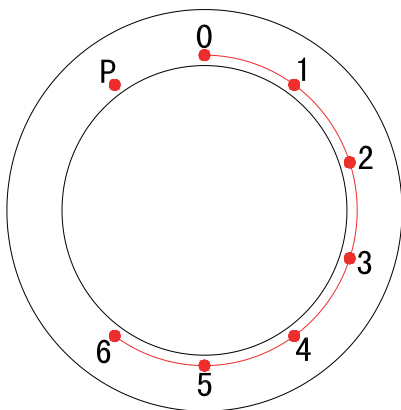

0: Arresto

Impostazione della velocità di funzionamento 1-6

Impostazione 1-Velocità minima - bassa

Impostazione 6-Velocità massima - alta

Impostazione P-Velocità massima - a impulsi

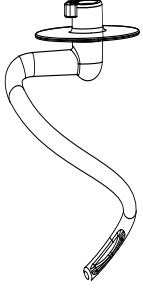
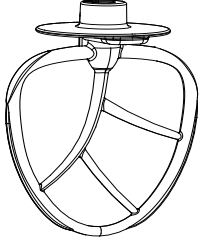
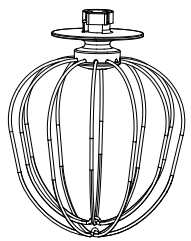

IMPOSTAZIONE DELLA VELOCITÀ

Accessori	Immagine	Regolazine della velocità	Durata	Capacità
Gancio per impasto		1,3	30 sec a velocità 1, 30 sec a velocità 2 e 3-4min a velocità 3	1000 gr di farina 600 ml di acqua
Battitore piatto		2,4	7 min	
Frusta		6	7 min	Albumi di almeno 3 uova

POSIZIONI DI FUNZIONAMENTO

ATTENZIONE!

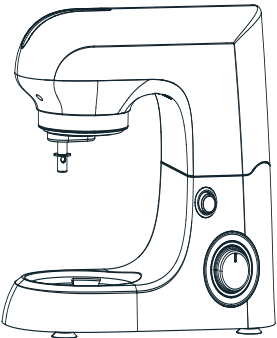
Mettere in funzione l'apparecchio solo se l'accessorio/strumento è collegato conformemente a questa tabella e si trova in posizione di funzionamento.

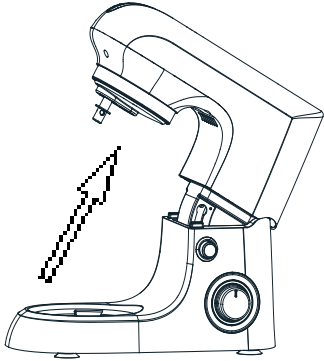
Articolo	Posizione	Accessorio
1		
2		<p>Impostare il gancio per impastare, la frusta piatta o la frusta a filo secondo le proprie esigenze</p>

ATTENZIONE: Pericolo di lesioni in caso di contatto con gli utensili rotanti! Mentre l'apparecchio è in funzione, tenere le dita lontane dalla ciotola. Sostituire gli accessori solo quando l'apparecchio è fermo e scollegato. Tenere presente che il movimento continua per alcuni secondi dopo lo spegnimento dell'unità

COME UTILIZZARE L'IMPASTATRICE PLANETARIA

1

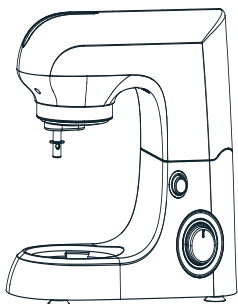

Posizionare l'apparecchio su una superficie piana, ad esempio il bancone di una cucina, e assicurarsi che sia in posizione stabile.

2

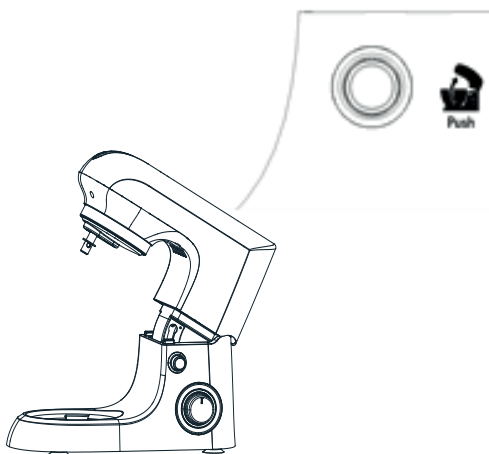

Schiacciare il pulsante di rilascio del braccio (2). Allo stesso tempo sollevare il braccio orientabile (1) con la mano finché non si blocca in posizione con uno scatto. Il braccio orientabile si inclina verso l'alto.

3

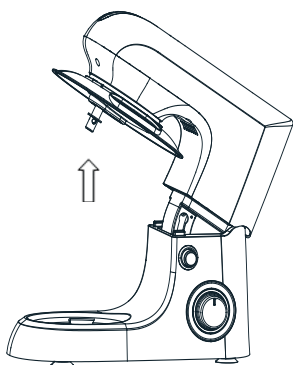

Montare il coperchio della ciotola (7) sul braccio orientabile (1), e accertarsi che sia saldamente bloccato in posizione.

4

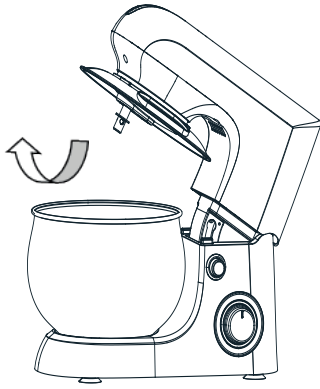

1. Introdurre il cibo nella ciotola di miscelazione (11)
2. Montare la ciotola di miscelazione nell'apposita rientranza posta sull'unità motore (4).
3. Girare leggermente la ciotola di miscelazione in senso orario in modo che si blocchi in posizione.

5

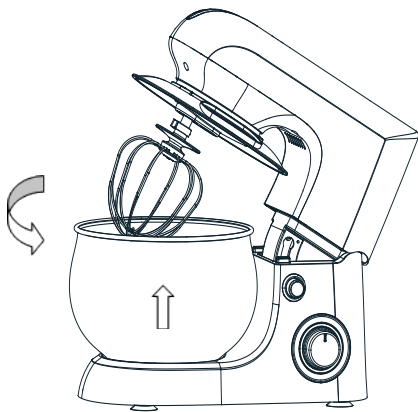

1. Montare l'accessorio necessario (10 con 9 o 8) sull'albero motore (6).
2. Utilizzo degli accessori
 - A. Il gancio per impastare (10) è usato per impasti pesanti
 - B. Il battitore piatto (9) è utilizzato per impasti e miscele più leggere.
 - C. La frusta (8) è utilizzata per montare panna, albumi d'uovo, ecc.
3. Ruotare l'accessorio in modo che i perni sul mandrino siano allineati sul bordo superiore dell'accessorio. Premere l'accessorio contro il braccio orientabile e ruotarlo contemporaneamente in senso antiorario affinché i perni si innestino e l'accessorio si blocchi saldamente in posizione. L'accessorio non deve essere allentato e non deve essere facilmente rimovibile.

6

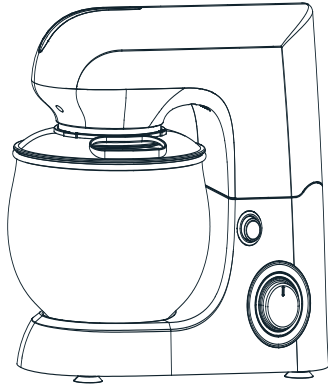

1. Abbassare il braccio orientabile in modo che si blocchi in posizione con uno scatto. Il coperchio (8) deve aderire perfettamente alla ciotola di miscelazione (11), altrimenti significa che è montato in modo errato. L'apparecchio è ora pronto per il funzionamento.

2. Collegare il cavo di alimentazione alla presa di alimentazione principale e accendere l'unità. Ruotare la manopola di controllo su una delle velocità dopodiché la spia sul pannello di controllo si illumina.

3. Selezionare la velocità desiderata. L'impostazione di velocità 1 è la più lenta e l'impostazione 6 è la più veloce.

Le velocità, il tempo e la capacità consigliati sono riportati nella tabella sopra.

4. Se è necessario mescolare all'interno della ciotola, attendere fino a quando l'accessorio non si è fermato completamente. Usare una spatola, non usare mai le dita.

7

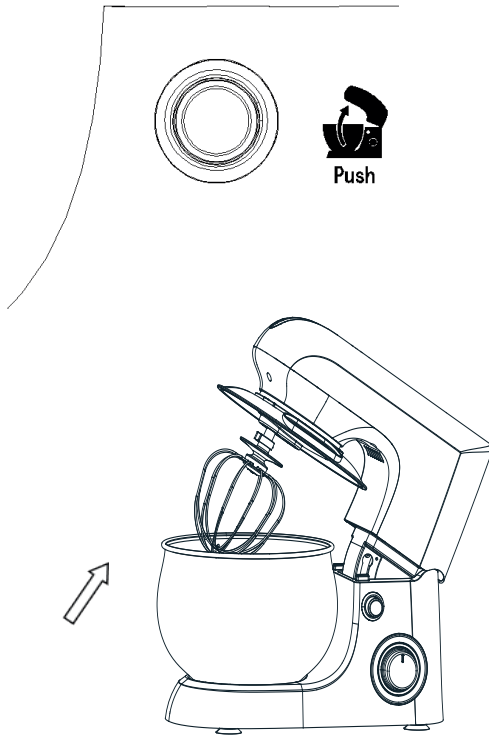

1. Una volta terminata l'operazione, ruotare la manopola sulla posizione iniziale. Scollegare l'apparecchio prima di sostituire gli accessori, smontare l'apparecchio o quando non in uso.

2. Ruotare il pulsante di rilascio del braccio orientabile (2) in senso orario. Allo stesso tempo sollevare il braccio orientabile con la mano finché non si blocca in posizione con uno scatto. Il braccio orientabile (1) si inclina verso l'alto.

8

8.1

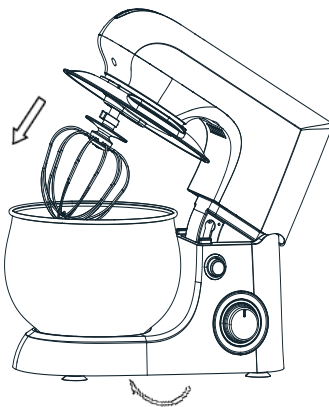

8.2

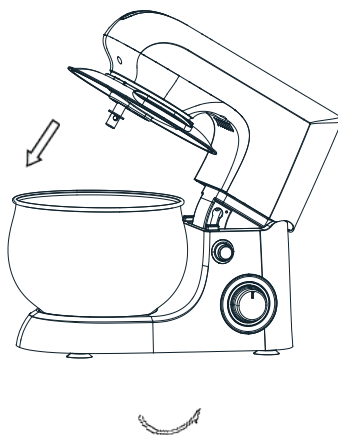

1. Scollegare l'accessorio ruotandolo in senso orario.

2. Staccare in senso antiorario la ciotola contenente gli alimenti elaborati.

IMPORTANTE!

Quando si prepara l'impasto la temperatura dell'acqua aggiunta all'impasto deve essere compresa tra 40+/-5 °C

PULIZIA

Per la pulizia dell'apparecchio prestare attenzione ai seguenti punti.

- Rimuovere la spina dalla presa di corrente e lasciare raffreddare l'apparecchio prima di pulirlo.
- Non immergere in acqua la parte motore dell'apparecchio e assicurarsi che l'acqua non penetri nell'apparecchio.
- Pulire la parte motore strofinandola con un panno umido. Se l'apparecchio è molto sporco usare una piccola quantità di detersivo.
- Per la pulizia dell'apparecchio non utilizzare panni abrasivi, spugnette di metallo, solventi o detersivi potenti, in quanto potrebbero danneggiare le superfici esterne dell'apparecchio.
- Smontare l'apparecchio e pulire tutti gli accessori separatamente. Tutti gli accessori devono essere puliti in acqua calda.
- Prestare attenzione a non toccare le lame o le parti taglienti durante l'uso e la pulizia.
- **IMPORTANTE!** Prima di riutilizzare l'apparecchio lasciare asciugare completamente dopo la pulizia. Non utilizzare l'apparecchio all'aperto.
- Dopo il lavaggio e l'asciugatura, posizionare immediatamente ogni accessorio nella confezione protettiva per la conservazione.

**NON LAVARE GLI ACCESSORI IN
LAVASTOVIGLIE**

CONDIZIONI DI GARANZIA

La presente garanzia si intende aggiuntiva e non sostitutiva di ogni altro diritto di cui gode il consumatore, intendendo, per consumatore, esclusivamente colui che utilizza il bene per scopi estranei all'attività imprenditoriale o professionale eventualmente svolta, e, pertanto, per uso domestico/privato. Inoltre non pregiudica in alcun modo i diritti del consumatore stabiliti dal Dlgs 206/05. Questo certificato non deve essere spedito per convalida va conservato assieme alla ricevuta fiscale o altro documento reso fiscalmente obbligatorio.

1. La Galileo Spa. garantisce l'apparecchio per un periodo di 2 anni dalla data di acquisto (12 mesi se acquistato con fattura e non con scontrino fiscale).

2. La garanzia è valida esclusivamente sul territorio italiano compresa la Repubblica di San Marino e la Città del Vaticano e deve essere comprovata da scontrino fiscale o fattura, che riporti il nominativo del Punto Vendita, la data di acquisto dell'apparecchio nonché gli estremi identificativi dello stesso (tipo, modello).

3. Per garanzia, s'intende la sostituzione o riparazione gratuita delle parti componenti l'apparecchio che sono risultate difettose all'origine per vizi di fabbricazione.

4. L'utente decade dai diritti di garanzia se non denuncia il difetto di conformità entro due mesi dalla scoperta dello stesso.

5. Entro i primi 6 mesi di vita del prodotto si ritiene il difetto esistente all'origine, successivamente deve esserne provata l'esistenza.

6. La riparazione o sostituzione dei componenti o dell'apparecchio stesso, non estendono la durata della garanzia.

7. Manopole, lampade, parti in vetro e in plastica, tubazioni e accessori così come tutte le parti asportabili e tutte le parti estetiche non sono coperte da garanzia, eventuali difetti estetici vanno riscontrati e denunciati con immediatezza dopo l'acquisto.

8. Tutti i materiali soggetti ad usura (guarnizioni in gomma/plastica, cinghie etc) non sono coperti da garanzia a meno che venga dimostrata la difettosità risalente a vizio di fabbricazione delle stesse.

9. La Galileo Spa. declina ogni responsabilità per eventuali danni che possano derivare, direttamente o indirettamente a persone e cose, come conseguenza del mancato rispetto delle istruzioni tutte, incluse nell'apposito Manuale per l'uso dell'apparecchio allegato a ciascuno apparecchio, da parte dell'utente ed in particolar modo per quanto

concerne le avvertenze relative alla installazione, all'uso e manutenzione dell'apparecchio stesso.

10. La garanzia non diventa operante nei seguenti casi:

A. Danni dovuti al trasporto o alla movimentazione delle merci.

B. Interventi errati di installazione e montaggio, così come l'errata connessione o errata erogazione dalle reti di alimentazione elettrica, mancanza di allacciamento alla presa di terra, e tutte le eventuali regolazioni errate.

C. Installazione errata, imperfetta o incompleta per incapacità d'uso da parte dell'Utente o dell'installatore, se mancano gli spazi per operare intorno ai prodotti, se non vengono rispettate le indicazioni di conservazione e utilizzo degli stessi previste nei manuali, per eccessiva o scarsa temperatura degli ambienti.

D. Interventi nei quali non è stato riscontrato il difetto lamentato, o per generici problemi di funzionamento causati da errata impressione del cliente (es problemi di rumorosità, di raffreddamento, di riscaldamento, ecc.).

E. Danni causati da agenti atmosferici (fulmini, terremoti, incendi, alluvioni, ecc.)

F. Riparazioni, modifiche o manomissioni effettuate da personale non idoneo. Per guasti dovuti a mancanza di regolare manutenzione (pulizia batterie condensanti, fori di drenaggio acqua di condensa, filtri scarico ed entrata acqua, eliminazione corpi estranei, calcare ecc.).

G. Mancanza dei documenti fiscali o se gli stessi risultano contraffatti o non inerenti al prodotto stesso.

H. L'uso improprio dell'apparecchio, non di tipo domestico o diverso da quanto stabilito dal produttore.

Per tutte le circostanze esterne che non siano riconducibili a difetti di fabbricazione

**Galileo S.p.A. - C.F/ P.I. 08442821008, Capitale Sociale 500.000
I.V., Rea RM – 1094899 -
Strada Galli n. 27, 00019 Villa Adriana, Tivoli, Roma**

EN

USER INSTRUCTIONS

FOR A CORRECT AND SAFE USE OF THE APPLIANCE

Kooper[®]

ONLY FOR HOME USE

ATTENTION! READ THE INSTRUCTIONS GIVEN IN THIS HANDBOOK VERY CAREFULLY.

IT SHOULD BE PUT ASIDE FOR FURTHER CONSULTATION DURING THE ENTIRE LIFE-CYCLE OF THE PRODUCT SINCE IT GIVES IMPORTANT INDICATIONS ON THE PRODUCT'S FUNCTIONS AND SAFETY DURING INSTALLATION, USE AND MAINTENANCE.

GALILEO SPA - STRADA GALLI N. 27 - 00019 VILLA ADRIANA (RM) - MADE OUTSIDE THE EU

GENERAL SAFETY INSTRUCTIONS

DANGER FOR CHILDREN!

- A POWER DEVICE IS NOT A TOY. AFTER USE, STORE IT OUT OF REACH OF CHILDREN. KEEP PACKING MATERIAL (PLASTIC BAGS, CARTON, ETC.) OUT OF REACH OF CHILDREN.
- THE APPARATUS MAY BE USED BY CHILDREN UNDER 8 YEARS OF AGE AND PERSONS WITH REDUCED PHYSICAL, SENSORY OR MENTAL ABILITIES, OR WITHOUT EXPERIENCE OR KNOWLEDGE, ONLY PROVIDED THAT THEY ARE SUPERVISED BY A RESPONSIBLE ADULT OR PROVIDED THEY HAVE RECEIVED PRIOR INSTRUCTIONS CONCERNING THE SAFE USE OF THE APPARATUS AND THEY HAVE AN UNDERSTANDING OF THE DANGERS INHERENT THEREIN. CHILDREN SHOULD NEVER PLAY WITH THE APPLIANCE. CLEANING AND MAINTENANCE INTENDED TO BE CARRIED OUT BY THE USER SHALL NOT BE CARRIED OUT BY CHILDREN WITHOUT THE DIRECT SUPERVISION OF A RESPONSIBLE ADULT
- CHILDREN SHOULD BE SUPERVISED TO MAKE SURE THEY DO NOT PLAY WITH THE APPLIANCE.

RISK OF INJURY!

- PAY UTMOST ATTENTION IN CASE THE APPLIANCE IS USED IN THE PRESENCE OF CHILDREN.
- NEVER LEAVE THE APPLIANCE UNATTENDED WHILE WORKING.
- TO AVOID INJURIES, DO NOT INTRODUCE YOUR HANDS IN THE MACHINE WHILE IT IS OPERATING AND KEEP AWAY CLOTHES AND OTHER OBJECTS.
- SWITCH OFF AND UNPLUG THE APPLIANCE BEFORE CHANGING THE ACCESSORIES! DO NOT CONNECT THE PLUG TO THE POWER SOCKET IF THE NECESSARY ACCESSORIES ARE NOT INSTALLED.
- NEVER TOUCH THE MOVING PARTS OF THE APPLIANCE AND ALWAYS WAIT FOR THE APPLIANCE TO STOP COMPLETELY.
- DISCONNECT THE PLUG FROM THE OUTLET WHEN THE APPLIANCE IS NO LONGER IN USE.
- DO NOT CLEAN WHILE THE APPLIANCE IS WORKING. DO NOT USE ANY SHARP OBJECT TO REMOVE POSSIBLE FOREIGN OBJECTS
- THE CLEANING MUST NOT BE CARRIED OUT BY UNSUPERVISED CHILDREN

RISK OF ELECTRICAL SHOCK!

- THIS APPLIANCE IS DESIGNED TO OPERATE ONLY WITH ALTERNATING CURRENT. BEFORE OPERATING, MAKE SURE THAT THE VOLTAGE CORRESPONDS TO THE ONE INDICATED ON THE DATA PLATE.
- ONLY CONNECT THE APPLIANCE TO THE POWER OUTLETS WITH A MINIMUM CAPACITY OF 10 AM-

PERES.

- DO NOT PULL THE POWER CORD OR THE APPLIANCE ITSELF TO REMOVE THE PLUG FROM THE WALL SOCKET.
- FULLY UNWIND THE POWER CORD BEFORE OPERATING THE APPLIANCE.
- NEVER LET THE POWER CORD RUN THROUGH SHARP EDGES; AVOID CRUSHING IT.
- DO NOT LEAVE THE APPLIANCE EXPOSED TO ATMOSPHERIC AGENTS (RAIN, FROST, SUN, ETC.).
- NEVER USE THE APPLIANCE:
 - WITH WET OR MOIST HANDS;
 - IF IT HAS FALLEN AND HAS OBVIOUS RUPTURES OR MALFUNCTIONS;
 - IF THE PLUG OR POWER CORD DEFECTIVE;
 - IN HUMID OR GAS SATURATED ENVIRONMENTS.
- DO NOT COVER THE APPLIANCE WITH TOWELS, CLOTHING, ETC.
- PLACE THE APPLIANCE ONLY ON HORIZONTAL AND STABLE SURFACES, AWAY FROM SHOWERS, BATHTUB, SINKS, ETC.
- IF THE APPLIANCE IS WET OF GETS IN CONTACT WITH WATER, DO NOT USE IT AND HAVE IT CHECKED BY A SPECIALISED LABORATORY.
- ALWAYS REMOVE THE MAINS PLUG FROM THE POWER SUPPLY IMMEDIATELY AFTER USE AND BEFORE PERFORMING ANY CLEANING OR MAINTENANCE WORK.
- REPAIRS SHOULD ONLY BE CARRIED OUT BY A QUALIFIED TECHNICIAN.
- REPAIRING THE APPLIANCE BY YOURSELF CAN BE EXTREMELY DANGEROUS.

- AN APPLIANCE THAT IS NOT WORKING ANYMORE, MUST BE RENDERED UNUSABLE, BY CUTTING THE POWER CORD BEFORE THROWING IT.
- CLEAN THE APPLIANCE USING A DAMP CLOTH. DO NOT USE SOLVENTS OR ABRASIVE DETERGENTS.
- THE APPLIANCE IS DESIGNED FOR DOMESTIC USE.
- DON'T USE THIS DEVICE NEAR ANY SOURCE OF WATER
- PAY PARTICULAR ATTENTION TO THE HANDS DURING THE ASSEMBLY OPERATIONS

- IF THE POWER CORD IS DAMAGED, IT MUST BE REPLACED BY THE MANUFACTURER OR BY ITS TECHNICAL ASSISTANCE SERVICE OR IN ANY CASE BY A PERSON WITH SIMILAR QUALIFICATIONS, TO PREVENT ANY RISK.

THIS APPLIANCE IS DESIGNED FOR USE AT HOME AND IN SHOPS, OFFICES AND OTHER SIMILAR WORK PLACES

- ON AGRICULTURAL OR SIMILAR HOLDINGS.
- BY CUSTOMERS OF HOTELS, MOTELS AND OTHER RESIDENTIAL ENVIRONMENTS.
- IN BED AND BREAKFAST ROOMS.

MAKE SURE TO HAVE DRY HANDS BEFORE TOUCHING THE APPLIANCE WHEN IN USE.

BE CAREFUL WHEN POURING HOT LIQUIDS INTO THE BOWL, AS THERE IS SERIOUS DANGER OF BURNS FROM SUDDEN SPILLAGE AND HOT SPLASHES.

DO NOT WASH ACCESSORIES IN THE DISHWASHER.

COMPONENTS

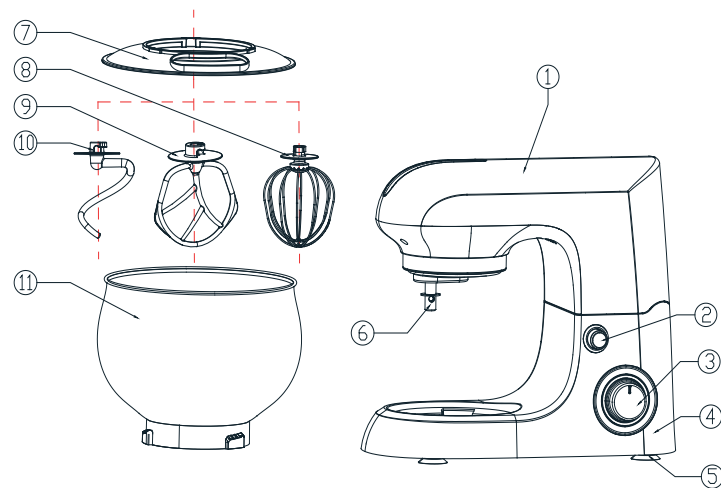

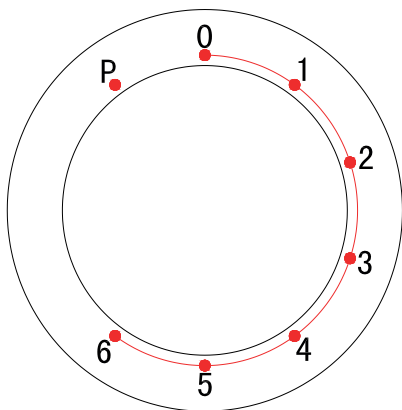

1. Swivel arm
2. Release button
3. Speed control knob
4. Motor house
5. Foot pad
6. Motor spindle
7. Bowl cover
8. Whisk
9. Flat beater
10. Kneading hook
11. Mixing bowl

CONTROL PANEL SPEED SETTING

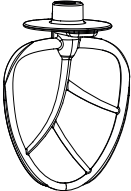

- 0: Stop
- Setting 1-6-Operating speed
- Setting 1-Minimum speed-slow
- Setting 6-Maximum speed-fast
- Setting P-Maximum speed-pulse

SETTING SPEED

Accessories	Picture	Speed setting	Time	Capacity
Kneading Hook		1,3	30sec at speed1, 30sec at speed2 and3-4min at speed3	1000 g flour and 600 ml water
Flat beater		2,4	7 min	
Whisk		6	7 min	At least egg white of 3 eggs

OPERATING POSITIONS

WARNING!

Operate the appliance only when the accessory/tool is attached according to this table and is in the operating position.

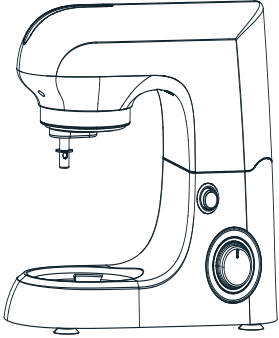
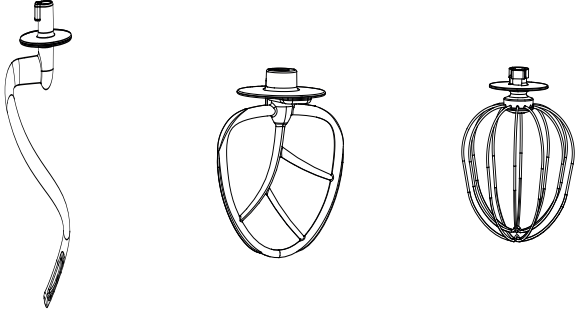
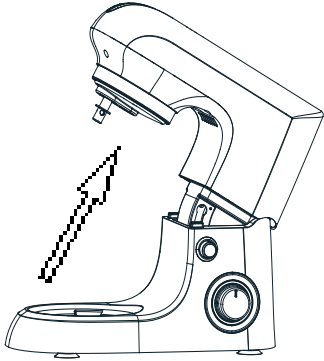
Item	Position	Accessory
1		
2		<p data-bbox="807 801 1497 947">Set up Kneading Hook, Mixing Hook, Wisk, according to your desire.</p>

CAUTION:Risk of injury from the rotating tools!

While the appliance is operating, keep fingers clear of the mixing bowl. Do not change tools until the appliance is at a standstill and have been unplugged. When switch off, the drive continues running briefly.

HOW TO USE STAND MIXER

1

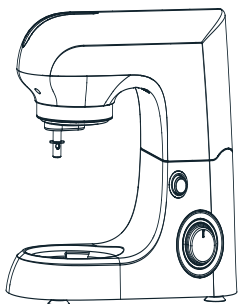

Place the appliance on a flat surface, e.g. a kitchen counter, and make sure it is standing firmly.

2

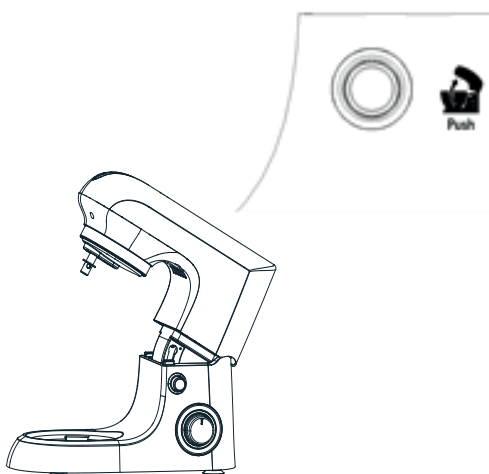

Push the arm release button (2). at the same time lift the swivel arm(1) with hand so that it locks into place with a click.
The swivel arm tilts up.

3

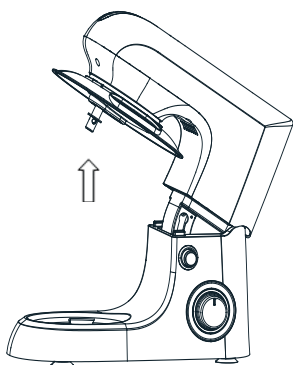

Fit the bowl cover (7) onto the swivel arm(1), so that it locks into position securely.

4

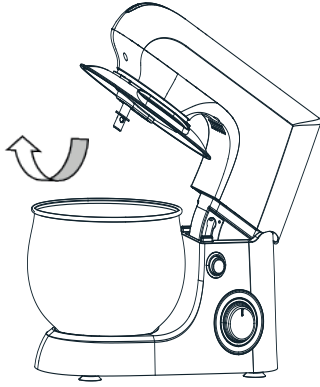

1. Place the food in the mixing bowl(11).
2. Fit the mixing bowl in the recess on the motor house(4).
3. Turn the mixing bowl slightly clockwise, so it locks into position.

5

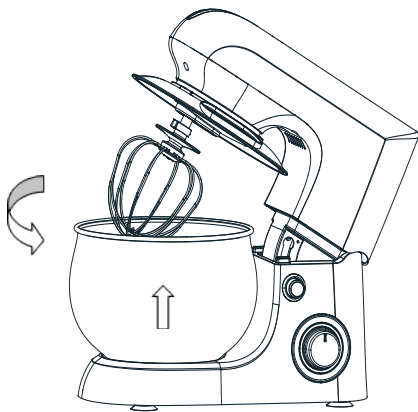

1. Fit the required accessory (10 with 9, 8) onto the motor spindle (6) on the underside of the swivel arm(1).
2. A. The kneading hook (10) is used for heavy dough, minced meat or other demanding kneading jobs.
B. The flat beater (19) is used to mix lighter types of dough.
C. The whisk (8) is used for whisking cream, egg whites, etc.
3. Turn the accessory, so the pins on the spindle are aligned with the depressions on the accessory top edge. Press the accessory against the swivel arm and turn it anti-clockwise at the same time until the pins engage and the accessory locks into position securely. The accessory must not be loose nor should you be able to pull it free.

6

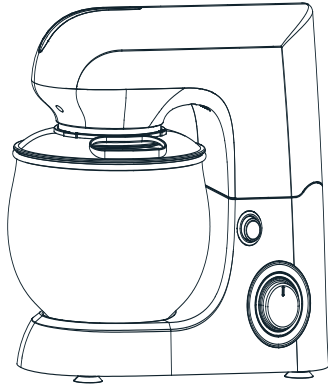

1. Lower the swivel arm so that it locks into place with a click. The lid(8) must fit tightly with the mixing bowl(11), otherwise it is fitted incorrectly. The appliance is now ready for use.

2. Plug the power cord into main power outlet and switches it ON. Turn Speed control knob to speed 1 (or any speed setting) indicator light on the control panel will now be illuminated.

3. Select the speed you want using . Speed button 1 is the slowest and speed button 6 is the fastest speed.

Recommended speeds, time and capacity are shown in the table above.

4. If you need to scrape inside the mixing bowl, wait until the accessory has stopped completely. Use the spatula, never your fingers.

7

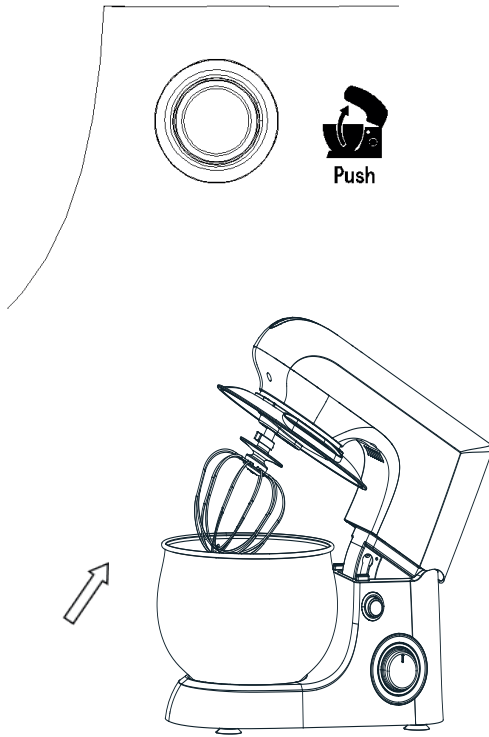

1. Switch off the appliance by pressing the OFF button when you have finished mixing. Switch off the appliance at the switch and unplug it before you change the accessories, or before you take the appliance apart or when not in use.

2. Turn the swivel arm release button (2) clockwise. at the same time lift the swivel arm with hand so that it locks into place with a click. The swivel arm(1) tilts up.

8

8.1

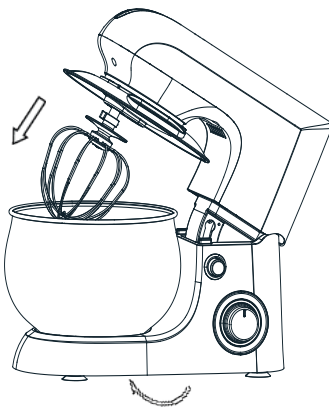

8.2

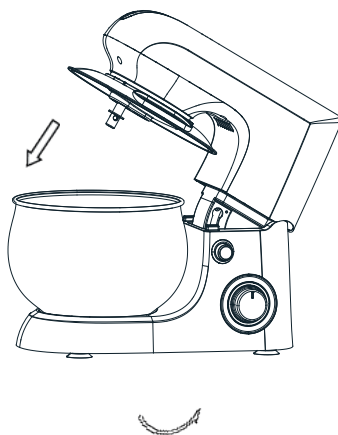

1. Switch off the appliance by pressing the OFF button when you have finished mixing. Switch off the appliance at the switch and unplug it before you change the accessories, or before you take the appliance apart or when not in use.

2. Turn the swivel arm release button (2) clockwise. at the same time lift the swivel arm with hand so that it locks into place with a click.

The swivel arm(1) tilts up.

IMPORTANT!

The temperature of water which will be added into dough at 40+/-5 °C degree when preparing for dough is on progress.

CLEANING

When cleaning the appliance, you should pay attention to the following points:

- Remove plug from the mains socket, and allow the appliance to cool down before cleaning it.
- Do not immerse the motor section of the appliance in water and make sure no water enters the appliance.
- Clean the motor section by wiping it with a damp cloth. A little detergent can be added if the appliance is heavily soiled.
- Do not use scouring pads, steel wool or any form of strong solvents or abrasive cleaning agents to clean the appliance, as they may damage the outside surfaces of the appliance.
- Take the appliance apart and clean all of the accessories separately. all of the accessories separately can be cleaned in warm water.
- Be careful not to touch the blades or sharp parts during use and cleaning.
- **IMPORTANT!** Allow to dry fully after cleaning before using again. Do not use the appliance if damp.
- After washing and drying, immediately place attachment into the protective sleeve for storage.

DO NOT WASH ACCESSORIES IN THE DISHWASHER.

Kooper[®]